

Sparex
Your 1st choice



Separador de Tractor

Manual de Instrucción

Contenido

Sección I Introducción 1

1.0 Separador de Tractor..... 1

Sección II Guia de Seguridad

2.0 Advertencias 1

2.1 Comprensión de las advertencias..... 1

2.2 Instrucciones Generales de Seguridad..... 2

Sección III Gama de productos y especificaciones

3.0 Gama de Productos..... 2

3.1 Especificaciones 2

Section IV Installation = Sección IV Instalación

4.0 Instalación Carril Deslizante 3

4.1 Instalación Gato..... 3

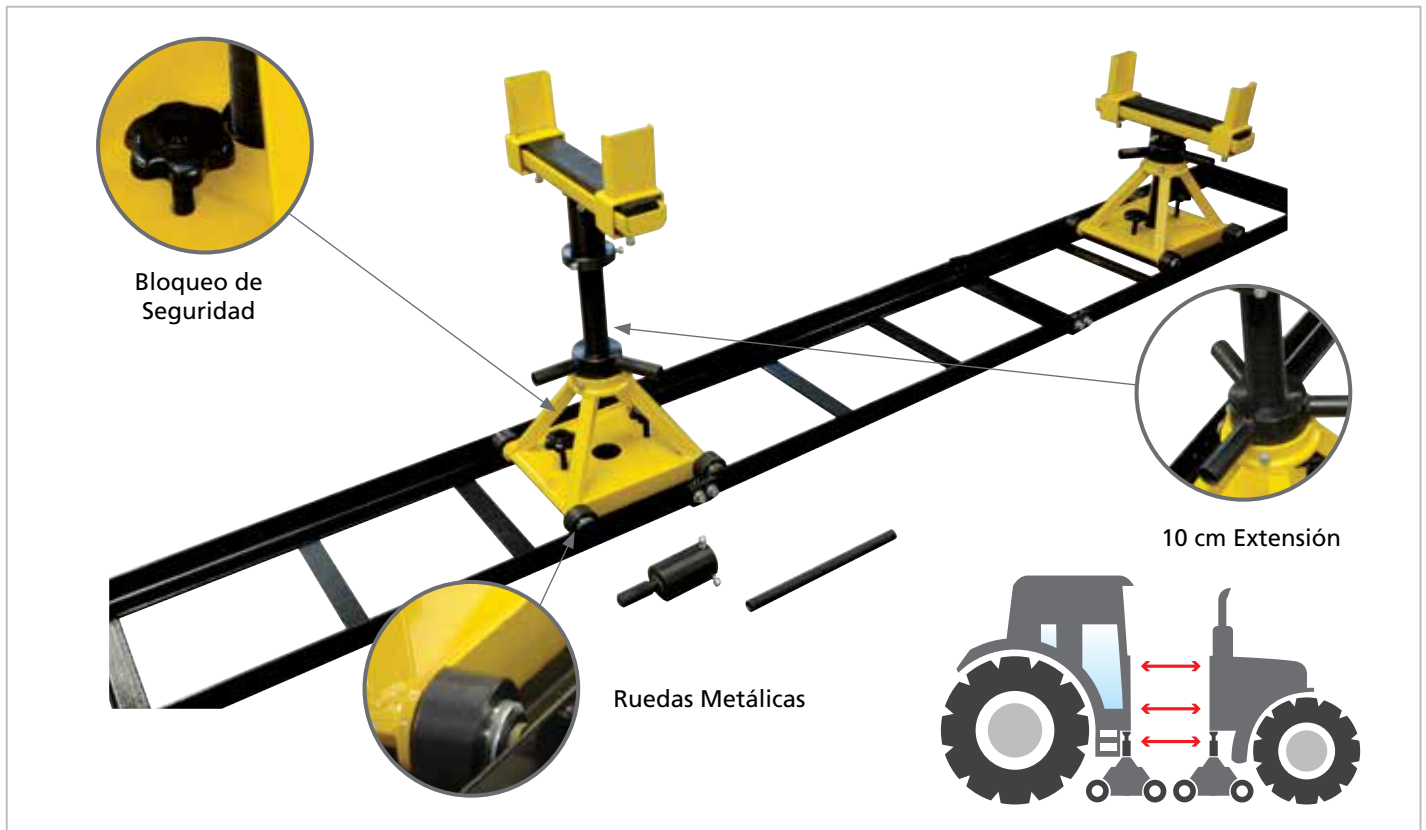

Seccion I Introduccion

1.0 Separador Tractor

El tractor se divide principalmente en dos partes --el conjunto de la cubierta delantera y la parte de la cabina en la parte trasera. El separador de tractor está diseñado para separar estas dos partes sin esfuerzo, eficientemente y con seguridad durante el mantenimiento y la inspección.

Sobre la base de dos soportes de 5000 Kgs. añade un carril de deslizante adicional para satisfacer la necesidad de mover partes del tractor libremente y por separado y hay bloqueos de seguridad en la parte inferior del gato para ajustar y fijar la parte móvil a la posición requerida. Utilizando un mango de soporte para girar la varilla de ajuste, la altura es de 370-604 mm. Además, la altura de 470-704 mm se puede lograr por una extensión de 10 cm.

Características:

- Carril deslizante de 3 metros para el libre desplazamiento de los soportes.
- 2 componentes del gato para mover el tractor hacia arriba y hacia abajo.
- 1 palanca de apoyo para facilitar el uso de los soportes.
- 2 unidades de extensión de 10 cms. cuando sea necesario aumentar la altura de ajuste.

Seccion II Guia De Seguridad

2.0 Advertencias

El mecánico debe entender completamente las advertencias sobre el producto. Las advertencias están diseñadas para resaltar precauciones e información importantes:

PELIGRO: Para llamar la atención del mecánico sobre situaciones que pueden poner en peligro su seguridad y la de otras personas.

PRECAUCION: Para llamar la atención del mecánico en situaciones que pueden afectar al rendimiento del producto.

IMPORTANTE: Para llamar la atención del mecánico sobre situaciones que son importantes a tener en cuenta.

Es importante seguir la guía de seguridad de advertencias, que se pueden ver y encontrar claramente en el producto. Si hay nuevas necesidades de advertencias, póngase en contacto con el fabricante.

EL FABRICANTE NO ES RESPONSABLE DE LAS CONSECUENCIAS OCASIONADAS POR UNA CONDUCTA NEGLIGENTE DEL MECANICO DE ESAS ADVERTENCIAS O POR OPERACIONES IRREGULARES.

2.1 Comprension De Las Advertencias

Antes de usar el producto, lo primero que tiene que hacer es entender las siguientes instrucciones:

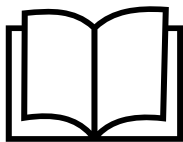

Antes De La Operacion

1. Es importante para cada mecánico una lectura cuidadosa y minuciosa de las instrucciones de funcionamiento

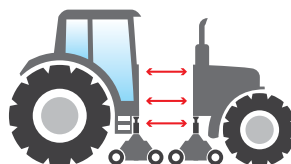

Durante La Operacion

2. El mecánico debe asegurar la capacidad del gato Especialmente prestar atención a la situación de la sobrecarga en un soporte del gato y en el otro no.



3. Recuerde utilizar los bloqueos de seguridad en la parte inferior del gato para colocar las partes del tractor en el carril para evitar cualquier movimiento accidental

2.2 Instrucciones Generales De Seguridad

Durante la operación del separador del tractor, se debe prestar gran atención a los siguientes puntos de seguridad:

- El mecánico debe tener experiencia, leer este manual de instrucciones cuidadosamente y estar en buen estado de salud para evitar peligros para sí mismo o para otros.
- Nunca utilice el separador de tractor para un tractor de más de 10 toneladas, siempre y cuando cada soporte cargue 5 toneladas. Preste atención y evite la situación en la que un soporte del gato puede estar sobrecargado mientras que el otro está aún en el límite de carga debido al peso irregular del tractor.
- El separador de tractor solo debe utilizarse en suelos de taller horizontales, sin ningún tipo de residuos que puedan causar la inclinación del carril deslizante.
- Recuerde utilizar los bloqueos de seguridad en la parte inferior del soporte del gato: (cada uno tiene dos en los lados de la dirección de movimiento) para colocarlo después de ajustar la pieza del tractor a la posición requerida.

Seccion III Descripción Del Producto Y Especificaciones

3.0 Descripción Del Producto

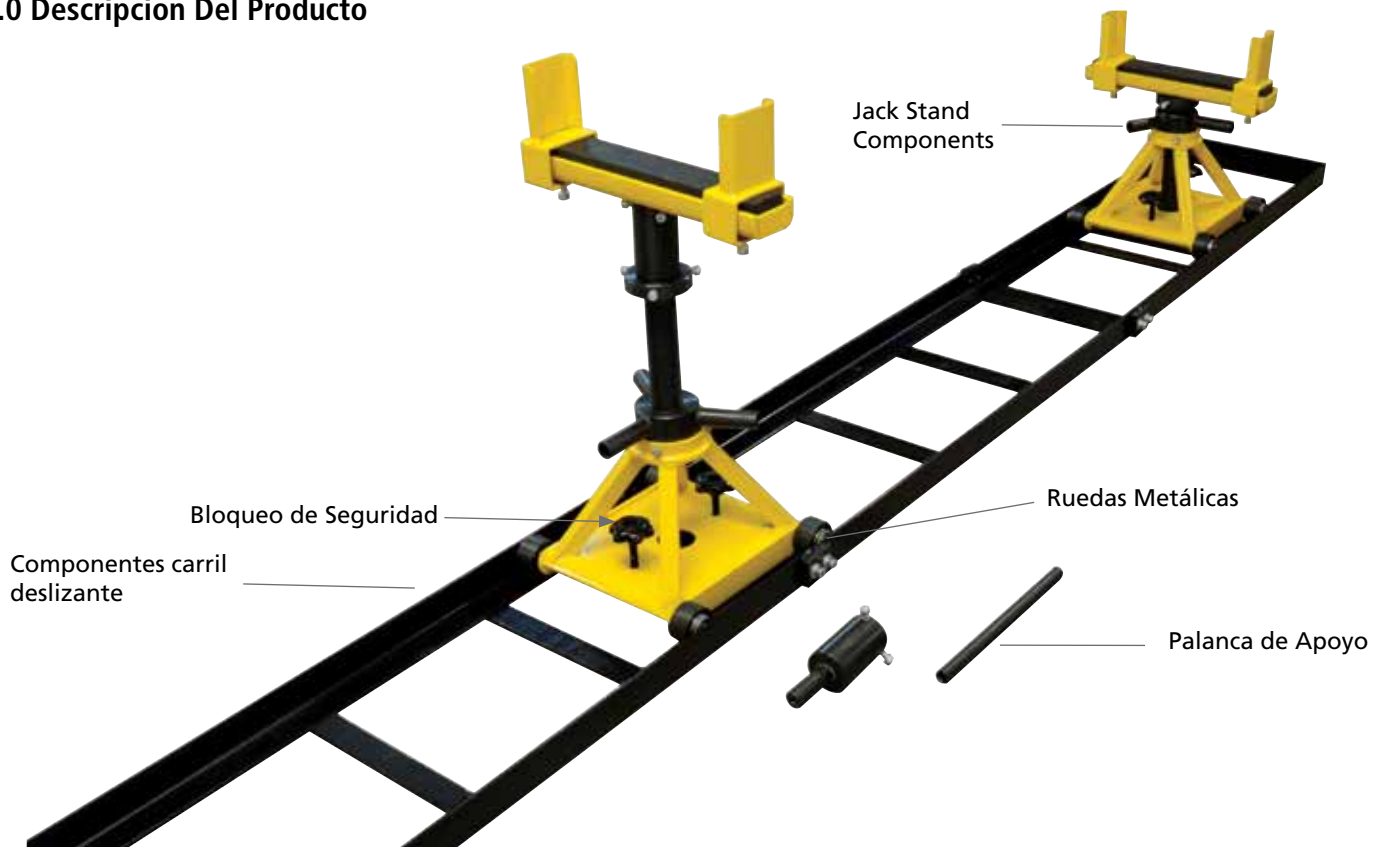

3.1 Especificación

- G.W.: 80 KGS; N.W.: 68 KGS.
- Tamaño embalaje: 107*43*42 cm.
- Peso soporte max. 5000 KGS, por gato.
- Altura Min.: 370 mm/ 470 mm (con extensión).
- Altura Max.: 604 mm / 704 mm (con extensión).
- Longitud: 234 mm.

Sección IV Instalación

4.0 Instalación de railes deslizantes

- Colocar los 3 carriles deslizantes en un piso plano como se muestra en los diagramas A, B, C.
- Montar los carriles deslizantes utilizando las 3 piezas de conexión (tornillos, arandelas planas y elásticas)

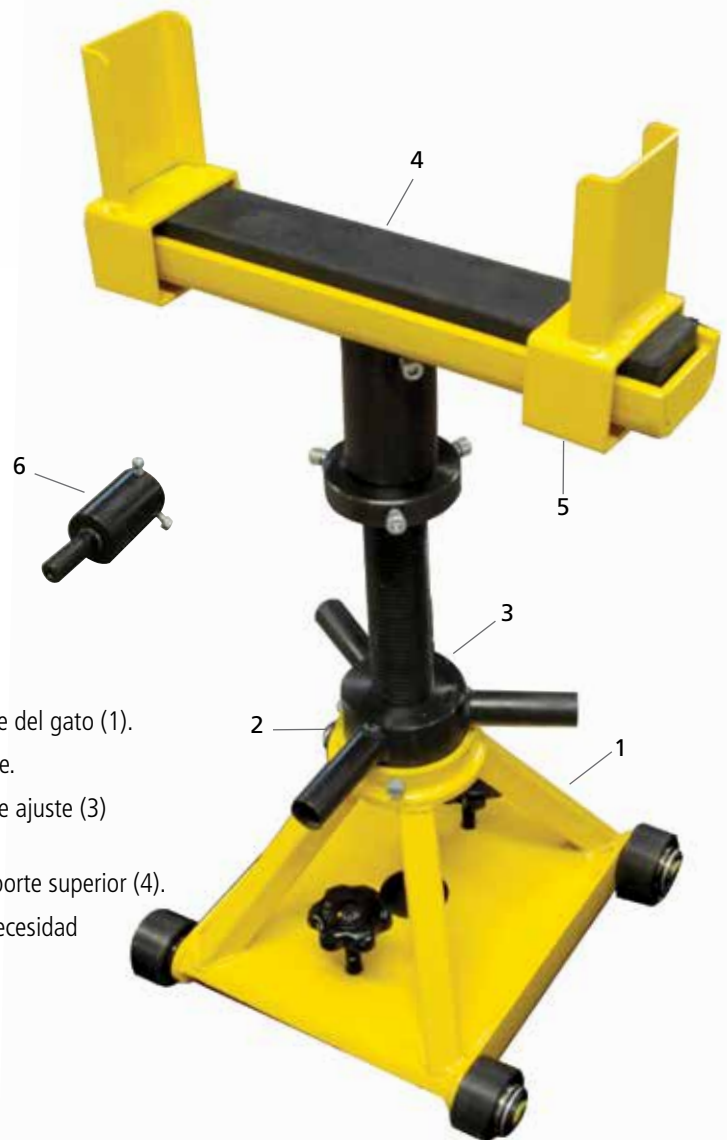
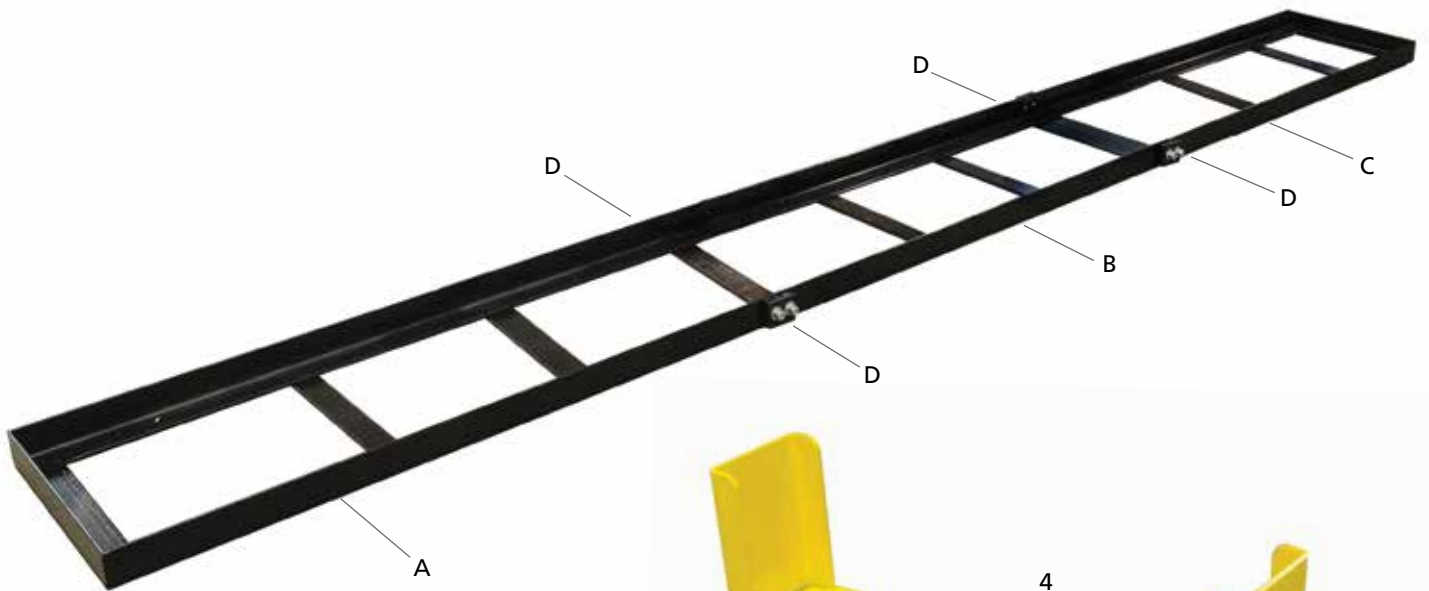

4.1 Instalación Del Soporte Del Gato

- Ponga el rodamiento liso (2) en la parte superior del soporte del gato (1).
- Colocar la varilla de ajuste (3) en el rodamiento y soporte.
- Colocar el soporte superior verticalmente (4) en la varilla de ajuste (3) apretando los tornillos de fijación.
- Insertar el bloqueo de cierre (5) en los dos extremos del soporte superior (4).
- La extensión de 10 cm (6) está preparada para la posible necesidad de aumentar la altura.



SPAREX AGRIREPUESTOS, S.L.

C/ JOSE MARIA IPARRAGUIRRE Nº 15
(POLIGONO INDUSTRIAL URITIASOLO)
01006 VITORIA-GASTEIZ (ALAVA)
Email: sparex.spain@sparex.es

sparex.com

Estas Piezas Son Piezas Sparex Y No Estan Manufacturadas Por El Fabricante De Equipos Originales. Los Nombres, Referencias Y Descripciones Que Aparecen En Esta Hoja Son Solo A Nivel Informativo Y No Tienen Ninguna Intención De Indicar O Sugerir Que Nuestras Piezas De Recambio Estan Fabricadas Por El Fabricante De Piezas Originales.

Sparex
Your 1st choice