

ERGOTECH

5-9/9-13

TOPARC

- **XL Beeldscherm**
- **Ergonomische externe aanpassingsknoppen** (gevoeligheid / tijd / kleur), **makkelijk te gebruiken zelfs met handschoenen.**
- **Hoge gevoeligheid met 4 sensoren**
- **TIG lassen > 2A**
- **Filter: 5-9 / 9-13 tinten**
- **5-9 bereik: speciale lage intensiteit**



Ref. 044173



► TECHNISCHE TABEL

Classificatie	1/1/1/2
Heldere tint	4
Donkere tint	5-9 / 9-13
Reactietijd	0,0002 sec
Terugkeer tijd op heldere tint	auto
Gezichtsveld	100x67 mm
Energie	zonnecel + batterijen
Gewicht	515 g
Instellingen	Gevoeligheid, tijdslimiet, tint, slijpen
Licht sensor	4
Te gebruiken voor	MMA 5-400 / TIG 2-300 / MIG-MAG 5-400
Normen	EN 175 / EN 379

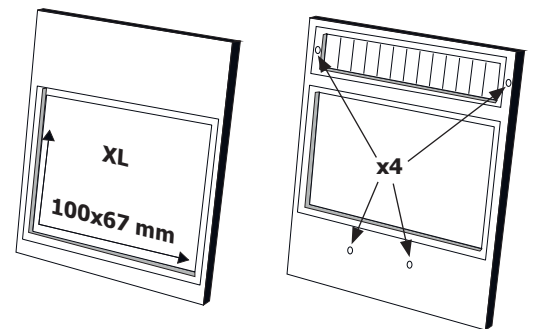

► ACCESSOIRES

